

Garmin ClearVü keitiklio tranco / velkiavimo variklio laikiklis



Įdiegimo instrukcijos

Svarbi informacija apie saugą

ĮSPĖJIMAS

Žr. vadovą *Svarbi informacija apie saugą ir produktą*, pateiktą kartploterio arba žuvų iešiklio pakuotėje, kad susipažintumėte su įspėjimais dėl produkto ir kita svarbia informacija.

Esate atsakingi už tai, kad jūsų laivu būtų naudojamosi saugiai ir protingai. Sonaras yra įrankis, kuris leidžia geriau suprasti, kas yra vandenyje po laivu. Jis nepanaikina prievolės naviguojant stebėti vandenį aplink laivą.

PERSPĖJIMAS

Jei šią įrangą įrengsite ir ją naudosite nesilaikydami šių instrukcijų, dėl to galite patirti žalą ar būti sužeisti.

Kai gręžiate, kapojate ar barstote smėlj, visada naudokite apsauginius akinius, ausų apsaugą ir apsauginę kaukę nuo dulkių.

PRANEŠIMAS

Jei gręžiate arba pjaunate, visada stebėkite kitą paviršiaus pusę.

Šią įrangą turi įrengti kvalifikuotas laivų technologijų specialistas.

Siekiant didžiausio efektyvumo ir saugant laivą nuo žalos reikia montuoti Garmin® įrenginį vadovaujantis šiomis instrukcijomis.

Perskaitykite visas montavimo instrukcijas prieš pradėdami montavimo darbus. Jei montuojant kyla problemų, susisiekite su Garmin produktų palaikymo komanda.

Reikalingi įrankiai

- Gręžtuvas ir gręžtai
- 2 dydžio atsuktuvai su kryžminiu antgaliu
- Maskavimo juosta
- Laivų sandariklis



Keitiklio paruošimas ilgalaikiam buvimui vandenyje

PRANEŠIMAS

Nevalykite keitiklio acetonu ar acetono pagrindu pagamintais gaminiais. Acetonas gadina plastikinį keitiklio korpusą.

Įrengę keitiklį laive, kuris daug laiko praleidžia vandenyje, keitiklį ir jo tvirtinimo detales turėtumėte padengti vandens pagrindu dažais nuo užteršimo, kad apsaugotumėte nuo jūrinių apnašų.

- 1 Keitiklį ir tvirtinimo detales švelniai nušlifuokite smulkiagrūdžiu abrazyviniu lakštu.
- 2 Nuvalykite keitiklį ir tvirtinimo detales izopropilo alkoholiu.
- 3 Keitiklį ir tvirtinimo detales patepkite nuo apnašų apsaugančiais dažais vandens pagrindu.

Montavimo aspektas

Kad užtikrintumėte didžiausią našumą su mažiausiu triukšmu ir trukdžiais, keitiklio kabelį reikia nutiesti toliau nuo uždegimo laidų, kabinos baterijų ir laidų, velkiavimo variklio baterijų ir laidų bei didelės galios laidų, pavyzdžiui, radaro, garso stiprintuvo ir autopiloto siurblio laidų.

Keitiklio montavimas ant tranco

Montavimo vietos aspektai

- Keitiklis turi būti montuojamas lygiagrečiai vandens linijai.
- Keitiklis turi būti sumontuotas kuo arčiau laivo vidurio.
- Jei laivui plaukiant sraigtas juda pagal laikrodžio rodyklę, keitiklis turi būti sumontuotas dešinėje laivo pusėje.
- Jei laivui plaukiant sraigtas juda prieš laikrodžio rodyklę, keitiklis turi būti sumontuotas kairėje laivo pusėje.
- Keitiklis neturi būti montuojamas už apkalos juostų, statramsčių, jungiamųjų detalių, vandens įsiurbimo ar išleidimo prievadų ar kitų objektų, dėl kurių atsiranda oro burbulų arba sukuriuoja vanduo.
Kad keitiklis veiktų optimaliai, keitiklis turi būti švariame (nesūkuriuotame) vandenyje.
- Keitiklio negalima montuoti tokioje vietoje, kur jis gali vibruoti paleidžiant, keičiant kryptį ar laikant.
- Laivuose su viena pavara keitiklio negalima montuoti sraigto kelyje.
Keitiklis gali sukelti kavitaciją, kuri gali pabloginti laivo veikimą ir sugadinti sraigta.
- Laivuose su užbortiniais arba vidiniais / užbortiniais varikliais keitiklis turi būti montuojamas bent 38 cm (15 colių) atstumu nuo sraigto.
- Laivuose su dviguba pavara keitiklis (jei įmanoma) turi būti sumontuotas tarp pavarų.

Keitiklio montavimas su tranco laikikliu

1 Pritvirtinkite laikiklį ① prie keitiklio ② pridedamomis žvaigždinėmis poveržlėmis ③ ir varžtais ④.

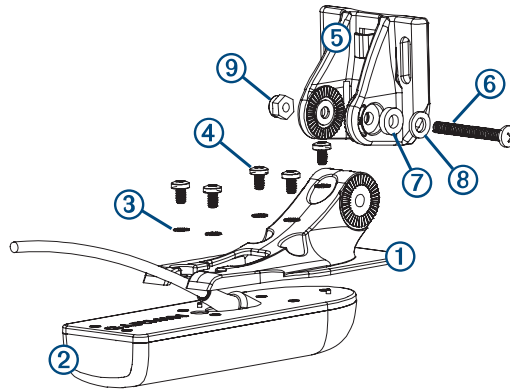

2 Pritvirtinkite laikiklį prie kronšteino ⑤ varžtu ⑥, gumine poveržle ⑦, plokščiąja poveržle ⑧ ir fiksavimo varžle ⑨.

PASTABA: varžtas turi būti pakankamai priveržtas, kad keitiklis laikytųsi vietoje laivui judant dideliu greičiu, tačiau pakankamai laisvas, kad keitiklis galėtų pasukti iš kelio, atsitrenkęs į kliūtį.

Tranco laikiklio tvirtinimo elementų montavimas

PRANEŠIMAS

Jei gembę varžtais montuojate prie stiklo pluošto, turėtumėte naudoti gilinimo antgalį, kad išgręžtumėte tarpą gilindami tik viršutinį gelinės dangos sluoksnį. Tai padės išvengti gelinės dangos sluoksnio skilimų priveržiant varžtus.

Prie keitiklio prijungtų laidų nupjauti negalima, nes tai padarę neteksite garantijos.

- 1 Išpjaukite šabloną.
- 2 Ant tranco vertikaliai sulygiavę šabloną ① prie tvirtinimo vietos (*Montavimo aspektas, 2 psl.*), apatinį šablono kampą uždėkite ② ant tranco krašto.

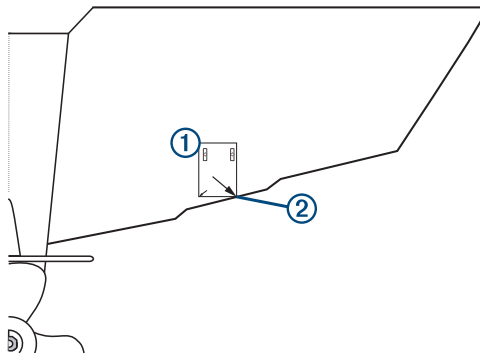

- 3 Pažymėkite vidurį tarp dviejų šablono skylių.
- 4 Nuimkite šabloną nuo tranco.
- 5 Užvyniokite juostą aplink 4 mm ($\frac{5}{32}$ col.) antgalį 18 mm ($\frac{7}{10}$ col.) atstumu nuo antgalio galiuko, kad išgręžtos tvirtinimo angos nebūtų per gilios.
- 6 Jei tvirtinate gembę prie stiklo pluošto, tvirtinimo angos vietoje užklijuokite gabalėlį juostos, kad mažiau trūkinėtų gelinė danga.
- 7 Naudodami 4 mm ($\frac{5}{32}$ col.) antgalį išgręžkite maždaug 18 mm ($\frac{7}{10}$ col.) gylio tvirtinimo angas pažymėtose vietose.
- 8 Patepkite pridėtus 20 mm varžtus laivų sandarikliu ir pritvirtinkite keitiklio agregatą prie tranco.
- 9 Praveskite kabelį po tranco laikiklio kabelio kabliu.

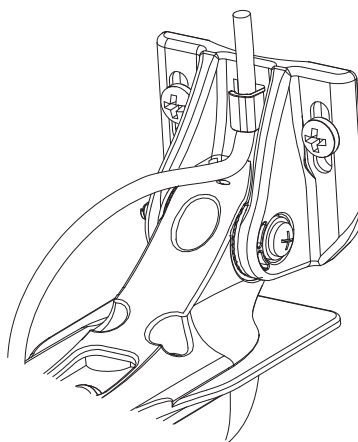

- 10 Jei reikia pravesti kabelį trancu, pasirinkite ir pažymėkite tvirtinimo angos vietą gerokai virš vaterlinijos.
- 11 Uždėkite kabelio spaustuką ant keitiklio kabelio, maždaug pusiaukelėje tarp keitiklio ir viršutinės tranco dalies arba kiauryminės tvirtinimo angos.
- 12 Pažymėkite tvirtinimo angos vietą kabelio spaustukui ir naudodami 3,2 mm ($\frac{1}{8}$ colio) antgalį išgręžkite maždaug 10 mm ($\frac{3}{8}$ colio) gylio tvirtinimo angą.

- 13 Patepkite pridėtą 12 mm varžtą laivų sandarikliu ir pritvirtinkite kabelio spaustuką prie tranco.
- 14 Jei pažymėjote tvirtinimo angą 7 veiksmė, pasirinkite atitinkamą grąžtą ir išgręžkite kiauryminę angą trance:
- Jei jūsų kabelis 4 kontaktų, naudokite 16 mm ($\frac{5}{8}$ col.) grąžtą.
 - Jei jūsų kabelis 8 kontaktų, naudokite 25 mm (1 col.) grąžtą.
- 15 Nutieskite keitiklio kabelį į echolotą:
- Jei kabelį tiesiate naudodami kiauryminę angą, prakiškite jį per šią angą ir uždėkite kabelio įvado dangtelį (*Kabelio įvado dangtelio montavimas, 5 psl.*).
 - Jei tiesdami kabelį nenaudojate kiauryminės angos, tieskite jį aukštyn ir per tranco viršų.
- Netieskite kabelio šalia elektros laidų ar kitų elektrinių trukdžių šaltinių.

Kabelio įvado dangtelio montavimas

Jei įrengę keitiklį, kabelį vedėte pro trančą, turėtumėte uždėti kabelio įvado dangtelį, kad į laivą nepatektų vandens.

- 1 Uždėkite kabelio įvado dangtelį ① ant angos ir kabelio, kad kiaurymė būtų nukreipta žemyn, ir pažymėkite dviejų tvirtinimo angų vietą.

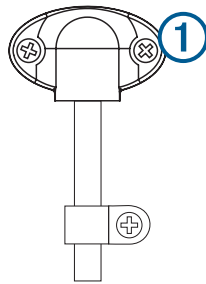

- 2 Nuimkite kabelio įvado dangtelį ir naudodami 3,2 mm ($\frac{1}{8}$ colio) grąžtą, išgręžkite maždaug 10 mm ($\frac{3}{8}$ colio) gylio tvirtinimo angas.
- 3 Užpildykite kiauryminę angą laivų sandarikliu, kad jis visiškai uždengtų kabelį, o aplink angą ir kabelį susidarytų sandariklio perteklius.
- 4 Uždėkite kabelio įvado dangtelį ant angos ir kabelio, su žemyn nukreipta kiauryme.
- 5 Patepkite pridėtus 12 mm M4 varžtus laivų sandarikliu ir pritvirtinkite kabelio įvado dangtelį prie tranco.
- 6 Nuvalykite visą laivų sandariklio perteklių.

Sumontuotos įrangos patikrinimas

PRANEŠIMAS

Prieš palikdami laivą ilgesniam laikui, turėtumėte patikrinti, ar jis sandarus.

Kadangi sonaro signalui perduoti reikia vandens, keitiklis turi būti vandenyje, kad tinkamai veiktų. Negalima nuskaityti gylio ar atstumo nesant vandenyje. Kai statote laivą vandenyje, patikrinkite, ar sandaru aplink visas varžtų angas, esančias po vandens linija.

Ant tranco laikiklio sumontuoto keitiklio išbandymas

PRANEŠIMAS

Reguliuodami keitiklio gylį, korekcijas atlikite mažais žingsniais. Jei keitiklį nuleisite per giliai, tai gali neigiamai paveikti valties veikimą ir sukelti pavojų, kad keitiklis atsitrenks į povandeninius objektus.

Patikrinkite, ar ant tranco laikiklio sumontuotas keitiklis atviraime vandenyje nesusidurs su kliūtimis. Išbandydami keitiklį, atkreipkite dėmesį į aplinką.

- 1 Laivui esant vandenyje, įjunkite kartploterį.
- 2 Laivą vairuokite mažu greičiu. Jei kartploteris, panašu, veikia tinkamai, stebėdami jį palaipsniui didinkite greitį.
- 3 Jei sonaro signalas staiga dingsta arba smarkiai pablogėja dugno duomenys, atkreipkite dėmesį į tai, kokių greičiu plaukiant tai vyksta.
- 4 Grąžinkite laivo greitį, kuriuo plaukiant dingo signalas, ir atlikite lengvus posūkius į abi puses stebėdami kartploterį.
- 5 Jei posūkių metu signalo stiprumas pagerėja, sureguliuokite keitiklį taip, kad jis būtų dar 3 mm (1/8 colio) žemiau laivo tranco.
- 6 Kartokite 2–4 veiksmus, kol signalo pablogėjimas bus pašalintas.
- 7 Jei signalas nepagerėja, perkeltite keitiklį į kitą tranco vietą ir pakartokite bandymą.

Keitiklio montavimas ant velkiavimo variklio

Velkiavimo variklio laikiklio montavimas

- 1 Naudodami 8 mm M4 varžtus ① ir 4 mm žvaigždines poveržles ②, velkiavimo variklio laikiklį ③ pritvirtinkite prie keitiklio ④.

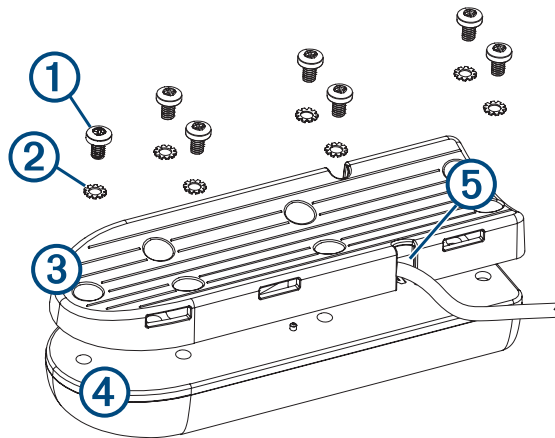

- 2 Kabelį išveskite per kabelio išėjimą ⑤ taip, kad kabelis būtų pakrauto velkiavimo variklio korpuso viršuje.

Keitiklio montavimas ant velkiavimo variklio

PRANEŠIMAS

Nepjaukite keitiklio kabelio. Jei pjausite keitiklio kabelį, nustos galioti garantija.

- 1 Kiškite žarnelės gnybtą ① į lizdą ant keitiklio laikiklio ②, kol ilgis bus vienodas abiejose laikiklio pusėse.

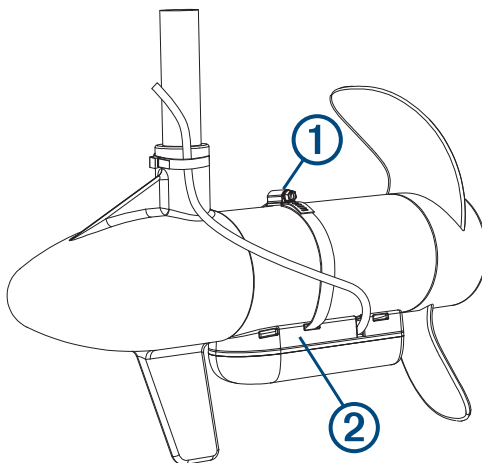

- 2 Dėkite keitiklio laikiklį prie velkiavimo variklio korpuso taip, kad siaurasis keitiklio galas būtų nukreiptas nuo sraigto.
- 3 Pritvirtinkite žarnelės gnybtą aplink velkiavimo variklio korpusą ir priveržkite.
- 4 Naudojamą keitiklį dėkite taip, kad jis būtų lygiagretus dugnui.
- 5 Naudokite pridedamus kabelių sujungimus, kad pritvirtintumėte keitiklio kabelį.
- 6 Nutieskite keitiklio kabelį į echoloto montavimo vietą imdamiesi nurodytų atsargumo priemonių.
 - Kabelis neturi būti tiesiamas šalia elektros laidų ar kitų elektrinių trukdžių šaltinių.
 - Kabelis neturi būti suspaustas nustatant velkiavimo variklį į darbinę arba laikymo padėtį.

Programinės įrangos naujinimas

Montuojant įrenginį arba jo priedą gali reikėti atnaujinti įrenginio programinę įrangą.

Naujos programinės įrangos įkėlimas į atminties kortelę

Turite nukopijuoti programinės įrangos naujinį į atminties kortelę naudodami kompiuterį, kuriame veikia Windows® programinė įranga.

PASTABA: galite susisiekti su Garmin klientų aptarnavimo komanda ir užsakyti iš anksto įkeltos programinės įrangos atnaujinimo kortelę, jei neturite kompiuterio su Windows programine įranga.

- 1 Atminties kortelę įdėkite į kompiuterio kortelių lizdą.
- 2 Eikite adresu www.garmin.com/support/software/marine.html.
- 3 Pasirinkite **Atsisiųsti** šalia programinės įrangos paketo, atitinkančio jūsų įrenginį.
- 4 Perskaitykite sąlygas ir sutikite su jomis.
- 5 Pasirinkite **Atsisiųsti**.
- 6 Jei reikia, pasirinkite **Bėgimas**.
- 7 Jei reikia, pasirinkite su atminties kortele susietą talpyklą, tada pasirinkite **Toliau > Baigti**.

Įrenginio programinės įrangos naujinimas

Kad galėtumėte atnaujinti programinę įrangą, turite gauti atminties kortelę su programinės įrangos naujiniu arba naujausią programinę įrangą įkelti į atminties kortelę.

- 1 Įjunkite kartploterį.
- 2 Pasirodžius pradžios ekranui į kortelių lizdą įdėkite atminties kortelę.
PASTABA: jei norite, kad būtų rodomos programinės įrangos naujinimo instrukcijos, prie įdedant kortelę įrenginys turi būti visiškai paleistas.
- 3 Vadovaukitės ekrane pateikiamomis instrukcijomis.
- 4 Kelias minutes palaukite, kol baigsis programinės įrangos atnaujinimo procesas.
- 5 Gavę raginimą palikite atminties kortelę lizde ir rankiniu būdu iš naujo paleiskite kartploterį.
- 6 Išimkite atminties kortelę.
PASTABA: jei atminties kortelė pašalinama prieš visiškai iš naujo paleidžiant kartploterį, programinės įrangos naujinimas bus nebaigtas.

Įrenginio registravimas

Padėkite mums teikti geresnį palaikymą užpildydami internetinės registracijos formą šiandien.

- Eikite į my.garmin.com.
- Saugiai laikykite pardavimo kvito originalą arba jo nuotrauką.

Kaip susisiekti su Garmin produktų palaikymo komanda

- Jei norite gauti jūsų šaliai skirtos palaikymo informacijos, eikite adresu support.garmin.com.
- JAV skambinkite numeriu 913-397-8200 arba 1-800-800-1020.
- JK skambinkite numeriu 0808 238 0000.
- Europoje skambinkite numeriu +44 (0) 870 850 1241.

© 2021 „Garmin Ltd.“ arba filialai

Garmin® ir „Garmin“ logotipas yra „Garmin Ltd.“ arba jos patrunuojamųjų įmonių prekių ženklai, registruoti JAV ir kitose šalyse. Be atskirai duoto „Garmin“ leidimo šiuos prekių ženklus naudoti draudžiama.

Windows® yra „Microsoft Corporation“ registruotasis prekių ženklas JAV ir kitose šalyse.